

L A F E

LAFSUS47461
Rapida

PL Suszarka do włosów z jonizacją

EN Ionic hairdryer

CS Fén na vlasy s ionizací

SK Sušička na vlasy s ionizáciou

HU Ionizációs hajszárító

LT Joninis plaukų

LV Matu fēns ar jonizāciju

EE Ioniseeriv föön

RO Uscător de păr cu ionizare

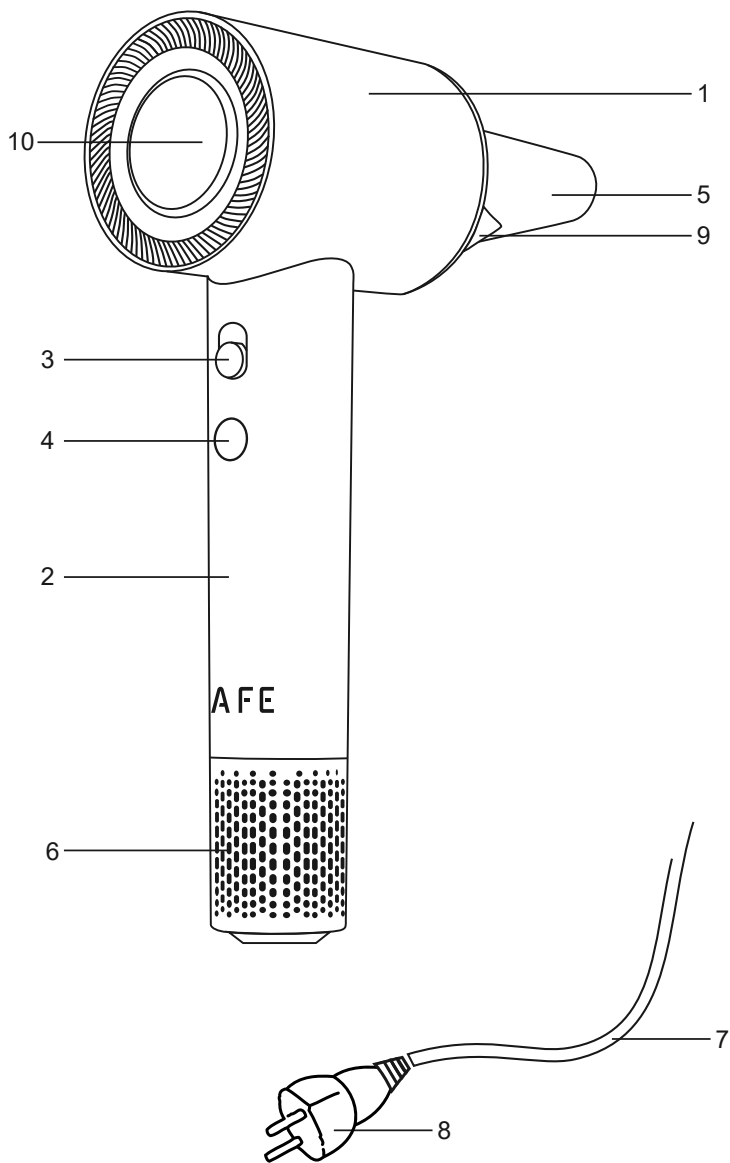

UWAGA:

Urządzenie przeznaczone jest wyłącznie do użytku domowego.

Urządzenie NIE jest przeznaczone do użytku komercyjnego/profesjonalnego.

Urządzenie NIE jest przystosowane do używania wolnym powietrzu

Uwaga! Przed użyciem należy bezwzględnie zapoznać się z niniejszą instrukcją obsługi w celu uniknięcia nieszczęśliwych wypadków oraz dla prawidłowego użycia urządzenia. Instrukcję należy zachować i przechowywać tak by zawsze łatwo można by było do niej sięgnąć.

I. WSKAZÓWKI DOTYCZĄCE BEZPIECZEŃSTWA UŻYTKOWANIA

- 1 – Przed użyciem należy sprawdzić czy napięcie podane na tabliczce znamionowej odpowiada miejscowym parametrom zasilania przy czym należy pamiętać że oznaczenie: AC- to prąd przemienny a DC – to prąd stały.
- 2 – Przed użyciem rozwinąć i wyprostować przewód zasilający
- 3 – Należy zwrócić uwagę czy przewód zasilający oraz wtyczka nie posiada żadnych widocznych uszkodzeń
- 4 – Należy zwrócić uwagę by przewód zasilający nie był rozciągnięty nad otwartym ogniem lub innym źródłem ciepła oraz na ostrych krawędziach, które mogą uszkodzić izolację przewodu.
- 5 – Przed pierwszym użyciem należy usunąć wszelkie elementy opakowania.

Uwaga! W przypadku obudowy z elementami metalowymi, na tych elementach może być naciągnięta mało widoczna folia zabezpieczająca, którą też należy ściągnąć.

- 6 – Urządzenie nie powinno być używane przez dzieci, osoby o ograniczonej zdolności fizycznej, czuciowej oraz psychicznej bez nadzoru osób uprawnionych lub doświadczonych i zawsze zgodnie z niniejszą instrukcją

OSTRZEŻENIE: Niniejszy sprzęt może by użytkowany przez dzieci powyżej 8 roku życia oraz osoby o ograniczonej zdolności fizycznej, czuciowej lub psychicznej, lub osoby nie mające doświadczenia lub znajomości sprzętu, TYLKO jeśli odbywa się to pod nadzorem osoby odpowiadającej za ich bezpieczeństwo lub zostały im udzielone wskazówki na temat bezpiecznego użytkowania urządzenia i mają świadomość niebezpieczeństwa związanego z jego użytkowaniem. Dzieci nie powinny bawić się sprzętem. Czyszczenie i konserwacja urządzenia nie powinna być wykonywana przez dzieci, chyba że są powyżej 8 roku życia a czynności te są wykonywane pod nadzorem.

- 7 – Nie wolno pozostawiać urządzenia bez nadzoru w czasie pracy.

- 8 – Nie wolno zanurzać urządzenia oraz przewodu zasilającego w wodzie lub w żadnych innych cieczach.

- 9 – Gdy urządzenie nie jest używane zawsze powinno być odłączone od gniazda zasilającego.

- 10 – Przy wyciąganiu wtyczki z gniazda nigdy nie ciągnij za przewód zasilający tylko za wtyczkę.
- 11 – Nie wolno wkładać **ŻADNYCH METALOWYCH PRZEDMIOTÓW** do wnętrza urządzenia
- 12 – Należy pamiętać, że niektóre części urządzenia oraz obudowy w czasie pracy bardzo się nagrzewają dlatego należy zachować szczególną ostrożność i nie dotykać ich, można się poparzyć – jedynie rączka urządzenia jest wykonana z materiałów nienagrzewających się. Dla tego do momentu wystygnięcia zaleca się chwytanie tylko za rączkę/uchwyty
- 13 – Urządzenia należy używać tylko na suchej i stabilnej powierzchni.
- 14 – **NIGDY** nie nakrywaj urządzenia w czasie pracy ani gdy całkowicie nie wystygnie.
- 15 – Pamiętaj że elementy grzejne urządzenia wymagają czasu by całkowicie ostygnąć.
- 16 – **Producent nie odpowiada za szkody powstałe w wyniku nieprawidłowego użycia urządzenia.**

Zaleca się by dla zwiększenia bezpieczeństwa instalacja elektryczna była wyposażona w automatyczny wyłącznik różnicowoprądowy o prądzie uruchamiania 30mA.

Uwaga: Jeśli przewód zasilający lub wtyczka zasilająca ulegnie uszkodzeniu to bezwzględnie wymiany lub naprawy zawsze powinien dokonać wyspecjalizowany zakład naprawczy.

OSTRZEŻENIA

- 1 – Nigdy nie wolno używać urządzenia jeśli jest uszkodzone lub działa w sposób nieprawidłowy.
- 2 – Nigdy nie używać urządzenia jeśli wcześniej upadło z wysokości i wskazuje widoczne oznaki uszkodzenia.
- 3 – Nie używać przedłużaczy lub innych gniazd elektrycznych które nie spełniają obowiązujących norm i przepisów elektrycznych.
- 4 – Wszelkie naprawy, demontaż lub wymiana jakichkolwiek części zawsze powinno być dokonane przez wyspecjalizowany zakład.
- 5 – W przypadku zamoczenia urządzenia oraz elementów takich jak styki elektryczne wtyczka czy przewód przed użyciem należy osuszyć urządzenie i jego elementy.
- 6 – Nie używaj urządzenia mokrymi rękami.
- 7 – Gdy zachodzi obawa, że urządzenie zostało uszkodzone **NIGDY** nie naprawiaj urządzenia samodzielnie.
- 8 – Nie używaj urządzenia w wannie, nad zlewem, pod prysznicem lub w pobliżu innego zbiornika z wodą lub innym płynem
- 9 – Nigdy nie myj urządzenia pod bieżącą wodą ani w taki sposób by woda do niego ściekała.
- 10 – Nigdy nie kłaść urządzenia włączonego do gniazdka na mokrych powierzchniach.
- 11 – Przed podłączeniem urządzenia do gniazdka sprawdź czy parametry napięcia w gniazdku odpowiadają parametrom urządzenia z tabliczki znamionowej.



OSTRZEŻENIE! Nie stosować tego sprzętu w pobliżu wanien, pryszniców, basenów i podobnych zbiorników z wodą.

Gdy suszarka do włosów / urządzenie jest używana w łazience, po użyciu wyjąć wtyczkę z gniazdka, gdyż bliskość wody stanowi zagrożenie nawet wtedy, kiedy suszarka do włosów jest wyłączona.

Nigdy nie kłaść urządzenia włączonego do gniazdka na mokrych powierzchniach.

UWAGA: Urządzenie posiada system zabezpieczający przed przegrzaniem. Kiedy wylot lub wlot powietrza zostanie zablokowany lub ograniczony i temperatura wewnątrz urządzenia wzrośnie, urządzenie wyłączy się automatycznie. W tej sytuacji należy wyłączyć urządzenie, odłączyć od gniazda zasilającego i poczekać aż ostygnie. Po ponownym włączeniu urządzenie powinno działać poprawnie.

II. PODSTAWOWE INFORMACJE:

Rys. 1

1. Obudowa
2. Nienagrzewający się uchwyt
3. Przełącznik obrotów
4. Przełącznik poziomów mocy
5. Wylot powietrza
6. Wlot powietrza
7. Przewód zasilający
8. Wtyczka zasilająca
9. Koncentrator
10. Wskaźnik trybu pracy:
 - Czerwony – powietrze gorące
 - Żółty – ciepłe powietrze
 - Niebieski – zimny nawiew
 - Biały – tryb mieszany

III. OBSŁUGA URZĄDZENIA:

Przed pierwszym użyciem:

- Zdejmij folię ochronną oraz wszelkie inne elementy opakowania.
- Rozwiń i wyprostuj przewód zasilający.
- W razie potrzeby zainstaluj koncentrator.
- Filtr suszarki (wlot powietrza 6 – rys. 1) powinien być regularnie czyszczony i konserwowany, aby uniknąć uszkodzeń i zapewnić dobry przepływ powietrza. Przed czyszczeniem filtra należy wyłączyć suszarkę do włosów i odłączyć ją od zasilania.
- Pokrywa filtra wlotu powietrza jest mocowana na magnes. Aby ją zdjąć, należy mocno chwycić za uchwyt i delikatnie pociągnąć pokrywę filtra w dół.
- Nigdy nie myj filtra wodą ani żadnym innym płynem.
- Wyczyść pokrywę filtra i filtr wewnętrzny suchą szmatką lub miękką szczotką.

Uwaga: w czasie pierwszego użycia może wydobywać się dym i zapach spowodowane jest to tym że niektóre części w cyklu produkcyjnym mogły być lekko nasmarowane oraz w wyniku wygrzewania się elementów. Jest to zjawisko normalne i powinno ustąpić po pewnym czasie.

IV. OBSŁUGA

Użytkowanie – eksploatacja

Suszenie

- Upewnij się że urządzenie nie jest zamoczone i że nie stoisz na mokrej nawierzchni.
- W razie potrzeby zainstaluj odpowiednią końcówkę koncentrator lub dyfuzor (rys. 1).
- Podłącz urządzenie do odpowiedniego gniazda zasilającego.
- Przełącznikiem (rys. 1) można ustawić odpowiednią prędkość pracy.
- Przełącznikiem (rys. 1) można ustawić odpowiednia moc grzania.

Uwaga: Zaleca się by przełącznika poziomów mocy używać dopiero po włączeniu nadmuchu suszarki.

Funkcja jonizacji

- Funkcji jonizacji nie trzeba włączać dodatkowo. Działa ona zawsze przy pracy suszarki.
- Suszarka posiada funkcje jonizacji która zapobiega nadmiernemu wysuszeniu włosów, elektryzowaniu się oraz łamaniu się. Jony powstające na skutek użycia tej funkcji powodują że włosy stają się gładziej, bardziej lśniącej i bardziej miękkiej.

V. CZYSZCZENIE I KONSERWACJA

Uwaga! Czyść tylko zimne urządzenie!

Przed czyszczeniem urządzenia zawsze odłącz go od zasilania – wyjmij wtyczkę zasilającą z gniazda.

- Zewnętrzne części obudowy można czyścić przy pomocy miękkiej wilgotnej ściereczki. Nie używaj żadnych agresywnych środków chemicznych lub ściernych.
- Jeśli w tylnej części obudowy zbierze się dużo zanieczyszczeń takich jak włosy, należy zanieść urządzenie do odpowiedniego zakładu w celu wyczyszczenia urządzenia.
- Nie wolno używać agresywnych środków chemicznych jak detergenty czy rozpuszczalniki.
- Po zakończeniu czyszczenia wytrzyj do sucha urządzenie.

VI. DANE TECHNICZNE

Model: LAFSUS47461

Zasilanie: AC 220-240 V 50/60 Hz

Moc: 1800 W

Prędkość obrotów: 110 00 RPM

WARNING:

The device is intended for domestic use only.

The device is NOT intended for commercial/professional use.

The device is NOT intended to be used outside.

Note! Prior to use, you should familiarize yourself with this instruction manual in order to avoid accidents and to ensure proper use of the appliance. Manual should be kept and stored so that it is always easy to reach.

I. SAFETY INSTRUCTIONS FOR USE

- 1 – Before use, check if the voltage indicated on the rating plate corresponds to the local power supply parameters, bearing in mind that the designation AC means alternating current and DC – direct current.
- 2 – Expand and straighten the power cord before use.
- 3 – Make sure that the power cord and the plug do not have any visible damage.
- 4 – Make sure that the power cord is not stretched over an open flame or other source of heat as well as sharp edges that may damage the insulation.
- 5 – Before first use, remove all packing elements.

Note! Housing with metal elements may include barely-visible protective film stretched over those parts, which needs to be removed.

- 6 – The appliance should not be used by children or persons with reduced physical, sensory and mental ability without attendance of qualified or experienced persons and should always be used in accordance with the instruction manual.

WARNING: This appliance can be used by children over the age of 8 and persons with limited physical, sensory or mental capabilities, or persons without experience and knowledge of the appliance, ONLY if used under the supervision of a person responsible for their safety or if they have been given guidance on safe use of the appliance and are aware of the hazards associated with its use. Children should not play with the appliance. Cleaning and maintenance operations should not be performed by children unless they are over the age of 8 and these operations are performed under supervision.

- 7 – Do not leave the appliance unattended during operation.
- 8 – Do not immerse the device and the power cord in water or any other liquid.
- 9 – When the appliance is not in use, it should always be disconnected from the electrical outlet.
- 10 – When removing the plug from the socket, do not pull the cord, but the plug.
- 11 – NEVER PLACE ANY METAL ITEMS inside the appliance.
- 12 – Remember that some parts of the device and housing get very hot during operation. Be cautious and do not touch them – you can get burned. Only device handle

is made from thermally insulating materials. Therefore, hold the device by the handle(s) as long as it is hot

- 13 – Use the device on dry and stable surface only.
- 14 – Never cover an operating or not cooled device
- 15 – Remember that heat elements of the device require time to cool down completely.
- 16 – **The manufacturer shall not be liable for any damage caused by improper using of the appliance.**

For security reasons, it is recommended for the electrical wiring to be equipped with a 30 mA residual-current circuit breaker.

Note: If the power cord or the mains plug is damaged, it should always be replaced or repaired at a specialized repair facility.

WARNINGS

- 1 – Never use the appliance if it is damaged or works abnormally.
- 2 – Do not use the appliance if it has been dropped from a height and shows visible signs of damage.
- 3 – Do not use extension cords or other electrical outlets that do not meet current electrical standards and codes.
- 4 – Any repair, removal or replacement of any parts should always be performed at a specialized facility.
- 5 – In the event of external components such as the electrical contacts, the plug or the cord getting wet, make sure to dry the kettle and its elements before use.
- 6 – Never handle or operate the appliance with wet hands.
- 7 – If you think the appliance might be broken, NEVER try to repair it yourself.
- 8 – Do not use the device in bath tub or shower, above sink, or near any other tank with water or other liquid.
- 9 – Never wash the device in running water or in any manner, which allows water to drip onto the device.
- 10 – Never put the device connected to mains outlet on wet surface.
- 11 – Before connecting the device to mains outlet, check whether mains parameters are compliant with the values indicated on rating plate of the device.



WARNING! Do not use this equipment near bathtubs, showers, swimming pools, and similar water containers.

When using the hair dryer is used in the bathroom, unplug after use, since the proximity of water presents a hazard even when the hair dryer is turned off.

NOTE: The device is equipped with a system to prevent overheating. When the air inlet or outlet is blocked or restricted and the temperature inside this unit rises, the unit turns off automatically. If this occurs, turn off the device, disconnect it from the electrical outlet and allow it to cool. When you turn it on again, the device should work properly.

GENERAL INFORMATION:

Fig.1

1. Housing
2. Heat-resistant handle
3. Turns switch
4. Power level switch
5. Air outlet
6. Air inlet
7. Power cord
8. Power plug
9. Concentrator
10. Operating Mode Indicator
 - Red – hot air
 - Yellow – warm air
 - Blue – cold air
 - White – mixed mode

III. OPERATING INSTRUCTION:

Prior to first use:

- Remove the protective film and all other elements of the packaging.
- Unwind and straighten the power cord.
- If necessary, install the concentrator.
- The dryer filter (air intake 6 – Fig. 1) should be regularly cleaned and maintained to prevent damage and ensure good airflow. Before cleaning the filter, turn off the hair dryer and unplug it from the power source.
- The air intake filter cover is held in place by magnets. To remove it, firmly grasp the handle and gently pull the filter cover downward.
- Never wash the filter with water or any other liquid.
- Clean the filter cover and inner filter with a dry cloth or a soft brush.

Note: There may be a small amount of smoke or odour during the first time you use the toaster but this is normal since some heating elements might have been covered with grease. Don't worry, it will disappear after some time.

IV. USE – EXPLOITATION

Drying

- Make sure that the device is not exposed to water, and that you are not standing on a wet surface
- If necessary, install the appropriate end of the concentrator or the diffuser. (Fig. 1)
- Connect the device to a suitable outlet.
- Using the (Fig. 1) switch, you can adjust the operating speed.
- Using the (Fig. 1) switch, you can adjust the heating power.

Note: It is recommended to switch power levels only when the hairdryer is turned on.

Ionization function

- The ionization function does not require separate activation. It works whenever the hairdryer is operating. The hairdryer is equipped with the function of ionization which prevents excessive drying, electrifying and breaking of hair. Ions arising from use of this function cause the hair to become smoother, shinier and softer.

V. CLEANING AND MAINTENANCE**Warning! Clean the device only when it's cold!**

- Before cleaning, always unplug the device from the power supply – unplug the power cord.
- Exterior of the housing can be cleaned using a soft, damp cloth. Do not use any harsh chemicals or abrasives.
- If the rear of the housing collects a lot of pollutants such as hair, you should take the device to an appropriate service facility in order to have it cleaned.
- Do not use harsh chemicals, such as detergents or solvents.
- After cleaning, wipe the device dry.

VI. TECHNICAL SPECIFICATION

Model: LAFSUS47461

Rated voltage: AC 220-240 V 50/60 Hz

Power: 1800 W

Rotation speed: 110 00 RPM

POZOR!

Zařízení je určeno výhradně pro použití v domácnosti.

Zařízení NENÍ určeno pro komerční/profesionální použití.

Zařízení NENÍ přizpůsobeno k venkovnímu využití.

Pozor! Pozor – před prvním použitím váhy je bezpodmínečně nutné přečíst si tento návod – přeđejdete tak nehodám a budete si jisti, že přístroj používáte správně. Návod uschovejte tak, abyste jej v případě potřeby vždy snadno našli.

I. BEZPEČNOSTNÍ POKYNY

- 1 – Před použitím přístroje zkontrolujte, zda napětí uvedené na výrobním štítku odpovídá lokálním parametrům elektrické sítě, přičemž pamatujte, že označení: AC – je střídavý proud a DC – stejnosměrný proud.
- 2 – Před použitím rozmotejte a narovnejte napájecí kabel.
- 3 – Zkontrolujte, zda napájecí kabel a zástrčka nejsou nijak poškozeny.
- 4 – Dejte pozor, aby napájecí kabel nebyl roztažen nad otevřeným oknem nebo jiným zdrojem tepla a nad ostrými hranami, které by mohly poškodit izolaci kabelu.
- 5 – Před prvním použitím odstraňte všechny části obalu.

Pozor! Pokud jsou na krytu kovové elementy, mohou být chráněny ochrannou fólií – tuto fólii je potřeba také odstranit.

- 6 – Přístroj nesmí používat děti, osoby s omezenými fyzickými, smyslovými a psychickými schopnostmi bez dozoru oprávněných nebo zkušených osob a v souladu s tímto návodem.

UPOZORNĚNÍ: Toto zařízení mohou používat děti starší než 8 let života a osoby s omezenou tělesnou, citovou nebo psychickou způsobilostí nebo osoby, které nemají zkušeností nebo znalost zařízení, JEN když se toto realizuje pod dohledem osoby, která je zodpovědná za jejich bezpečnost nebo když jim byli poskytnuté pokyny ohledem bezpečného užívání zařízení a jsou si vědomé rizika spojeného s jeho užíváním. Děti si nesmějí hrát se zařízením. Čištění a údržbu zařízení nesmí provádět děti, leda že jsou starší 8 let života a práci provádí pod dohledem.

- 7 – Přístroj za provozu nenechávejte bez dozoru.
- 8 – Přístroj a jeho napájecí kabel neponořujte do vody ani žádných jiných kapalin.
- 9 – Pokud přístroj nepoužíváte, vždy jej vypojte z elektrické zásuvky.
- 10 – Při vypořádání z elektrické zásuvky netahejte za kabel, nýbrž pouze za zástrčku.
- 11 – Dovnitř toustovače je zakázáno vkládat JAKÉKOLI KOVOVÉ PŘEDMĚTY.
- 12 – Pamatujte, že některé části přístroje a krytu se během provozu ohřívají, proto buďte velmi opatrní a nedotýkejte se jich – mohli byste se popálit. Pouze rukojeť/ ucha jsou vyrobeny z materiálu, který se nezahřívá. Proto je doporučeno dotýkat se až do vychladnutí přístroje pouze rukojetí/uch.

- 13 – Příklad použijte pouze na suchém a stabilním povrchu.
- 14 – NIKDY přístroj ničím nepřikrývejte – během práce ani do vychladnutí.
- 15 – Pamatujte, že topné prvky přístroje potřebují určitý čas k tomu, aby vychladly.
- 16 – **Výrobce neodpovídá za škody vzniklé v důsledku nesprávného použití přístroje.**

Pro zvýšení bezpečnosti doporučujeme aby byla elektroinstalace vybavena automatickým rozdílovým vypínačem s proudem aktivace 30 mA.

Pozor: Pokud budou napájecí kabel nebo zástrčka poškozeny, musí být tyto díly bezpodmínečně vyměněny ve specializované opravě.

UPOZORNĚNÍ

- 1 – Příklad nikdy nepoužívejte, pokud je poškozen nebo funguje nesprávně.
- 2 – Nikdy nepoužívejte topinkovač, který spadl z výšky nebo je viditelně poškozen.
- 3 – Nepoužívejte prodlužovací kabely ani jiné elektrické zásuvky, které nespĺňují platné normy a předpisy v oblasti elektrické energie.
- 4 – Veškeré opravy, demontáž nebo výměnu jakýchkoli dílů smí provádět vždy pouze specializovaný servis.
- 5 – Pokud vnější elementy, jako jsou elektrické kontakty, zástrčka nebo kabel, namočí ve vodě, před opětovným použitím je přístroj nutné důkladně vysušit.
- 6 – Příklad neobsluhujte mokřými rukama.
- 7 – Máte-li podezření, že je přístroj poškozen, NIKDY se nepokoušejte jej opravit svépomocí.
- 8 – Nepoužívejte přístroj ve vaně, nad dřezem, pod sprchou nebo v blízkosti jiné nádoby s vodou či jinou kapalinou.
- 9 – Nikdy nemyjte přístroj pod tekoucí vodou ani jiným způsobem, při němž by do něj mohla stékat voda.
- 10 – Nikdy nepokládejte přístroj zapojený do zásuvky na mokřé plochy.
- 11 – Před zapojením přístroje do elektrické zásuvky zkontrolujte, zda parametry napětí v zásuvce odpovídají parametrům na výrobním štítku.



VAROVÁNÍ! Nepoužívejte toto zařízení v blízkosti van, sprch, bazénů a podobných nádob s vodou.

Pokud je fén používán v koupelně, po použití vytáhněte zástrčku ze zásuvky, protože výskyt vody poblíž spotřebiče představuje nebezpečí i v situaci, kdy je fén vypnutý.

POZOR: Příklad je vybaven systémem, který ho chrání před přehřátím. Pokud bude odvod nebo přívod vzduchu zablokovan nebo omezen a teplota uvnitř zařízení stoupne, zařízení se automaticky vypne. V této situaci je třeba přístroj vypnout, odpojit z napájecí zásuvky a počkat, dokud nevychladne. Po opětovném zapnutí by měl přístroj fungovat správně.

II. ZÁKLADNÍ INFORMACE:

Obr. 1

1. Kryt
2. Nezahřívající se rukojeť
3. Přepínač otáček
4. Přepínač úrovní výkonu
5. Výstup vzduchu
6. Vstup vzduchu
7. Napájecí vedení
8. Napájecí zástrčka
9. Koncentrátor
10. Ukazatel provozního režimu
 - Červená – horký vzduch
 - Žlutá – teplý vzduch
 - Modrá – studený vzduch
 - Bílá – smíšený režim

III. OBSLUHOVÁNÍ ZAŘÍZENÍ:

Před prvním použitím:

- Sundejte ochrannou fólii a všechny jiné prvky obalu.
- Rozmotete a narovnejte napájecí kabel.
- V případě potřeby nainstalujte koncentrátor nebo difuzor.
- Filtr vysoušeče (přívod vzduchu 6 – obr. 1) by měl být pravidelně čistěn a udržován, aby se předešlo poškození a zajistil dobrý průtok vzduchu. Před čištěním filtru vypněte vysoušeč vlasů a odpojte jej od napájení.
- Kryt filtru přívodu vzduchu je uchycen pomocí magnetů. Chcete-li jej sejmout, pevně uchopte rukojeť a jemně zatáhněte kryt filtru směrem dolů.
- Filtr nikdy neomyvejte vodou ani jinou tekutinou.
- Vyčistěte kryt filtru a vnitřní filtr suchým hadříkem nebo měkkým kartáčem.

Pozor: během prvního použití může unikat dým a zápach – to je způsobeno tím, že některé části mohou být během výrobního procesu lehce promazány a tím, že se některé prvky nahřívají. Jedná se o běžný jev a po určité době by měl zmizet.

IV. POUŽÍVÁNÍ – PROVOZ

Sušení

- Ujistěte se, zda není přístroj zamočený a že nestojíte na mokřém povrchu
- V případě potřeby nainstalujte vhodnou koncovku – koncentrátor nebo difuzor. (obr. 1)
- Připojte přístroj k příslušné napájecí zásuvce.
- Přepínačem (obr. 1) můžete nastavit vhodnou pracovní rychlost
- Přepínačem (obr. 1) můžete nastavit vhodný výkon ohřevu vzduchu

Pozor: Doporučujeme, aby byl přepínač úrovní výkonu používán teprve po zapnutí foukání vzduchu

Funkce ionizace

- Funkci ionizace není třeba dodatečně zapínat. Funguje pokaždé, když je fén v provozu. Fén je vybaven funkcí ionizace, která předchází nadměrnému vysušování, elektrizování a lámání vlasů. Ionty vznikající v důsledku použití této funkce způsobují, že vlasy jsou hladší, lesklejší a měkčí.

V. ČIŠTĚNÍ A ÚDRŽBA**Pozor! Čistěte výhradně studený přístroj!**

- Před čištěním vždy odpojte zařízení z napájení – vytáhněte napájecí zástrčku ze zásuvky.
- Nější části krytu lze čistit pomocí měkkého vlhkého hadříku. Nepoužívejte agresivní chemické nebo abrazivní prostředky.
- Pokud se v zadní části přístroje nahromadí příliš mnoho nečistot (např. vlasů), je třeba zanést přístroj do vhodné provozovny pro jeho vyčištění.
- Je zakázáno používat agresivní chemické prostředky, např. detergenty nebo ředidla.
- Po ukončení čištění utřete přístroj do sucha.

VI. TECHNICKÉ PARAMETRY

Model: LAFSUS47461

Jmenovité napětí: AC 220-240 V 50/60 Hz

Výkon: 1800 W

Rychlost otáčení: 110 00 RPM

POZNÁMKA:

Zariadenie je určené výhradne pre domáce použitie.

Zariadenie NIE je určené pre komerčné/profesionálne použitie.

Zariadenie NIE je prispôsobené na používanie vonku.

Pozor! Pred použitím sa treba nutne zoznámiť s týmto návodom na obsluhu, aby sa vyhnúť nešťastným nehodám a pre správne používanie zariadenia. Návod si treba uchovať a skladovať v ľahko dostupnom mieste.

I. POKYNY OHLĎADOM BEZPEČNOSTI UŽÍVANIA

1 – Pred použitím si treba overiť, či napätie uvedené na popisnom štítku odpovedá miestnym parametrom napájania, pričom si treba pamätať, že označenie: AC- je striedavý prúd a DC – je jednosmerný prúd.

2 – Pred použitím rozvinúť a napriamiť napájací vodič.

3 – Treba sa ubezpečiť, že napájací vodič a zástrčka nemajú žiadne viditeľné poškodenia.

4 – Treba dať pozor, aby napájací vodič nebol rozťahnutý nad otvoreným ohňom alebo iným zdrojom tepla, ktoré môže poškodiť izoláciu vodiča.

5 – Pred prvým použitím treba odstrániť všetky prvky balenia.

Pozor! V prípade plášťa s kovovými prvkami, na týchto prvkoch môže byť natiahnutá slabo viditeľná zabezpečovacia fólia, ktorú tiež musíte odstrániť.

6 – Zariadenie nie je určené na používanie pre detí, osoby s obmedzenou telesnou, pocitovou a duševnou spôsobilosťou bez dozoru oprávnených alebo skúsených osôb a vždy v súlade s týmto návodom.

UPOZORNENIE: Toto zariadenie môžu používať deti staršie 8 rokov života a osoby s obmedzenou telesnou, citovou alebo psychickou spôsobilosťou, alebo osoby, ktoré nemajú skúseností či znalosť zariadenia, LEN ak sa toto koná pod dohľadom osoby zodpovedajúcej za ich bezpečnosť alebo ak im boli poskytnuté pokyny ohľadom bezpečného užívania zariadenia a sú vedomé nebezpečenstva spojeného s jeho užívaním. Deti sa nesmú hrať so zariadením. Čistenie a údržbu zariadenia nemôžu vykonávať deti, iba že sú staršie 8 rokov života a prácu vykonávajú pod dohľadom.

7 – Nesmie sa ponechať zariadenie bez dozoru počas práce.

8 – Nesmie sa ponoriť zariadenie a napájací vodič do vody alebo do iných kvapalín.

9 – Ak sa zariadenie nepoužíva, musí byť vždy odpojené od napájania.

10 – Pri vyťahovaní zástrčky zo zásuvky nikdy netiahnite za napájací vodič, treba uchopiť a ťahať zástrčku.

11 – Nevkladajte ŽIADNÉ KOVOVÉ PREDMETY dovnútra zariadenia.

12 – Treba si pamätať, že niektoré súčasti zariadenia a plášťa sa počas práce veľmi zahrievajú preto treba dodržať zvláštnu opatrosť a nedotýkať sa ich, možno sa

popáliť – len rúčka/držadla zariadenia sú zhotovené z materiálov, ktoré sa nezohrievajú. Preto až do momentu ochladnutia sa odporúča chytať len za rúčku/držadla.

13 – Zariadenie treba používať len na suchej a stabilnej ploche.

14 – NIKDY nezakrývajte zariadenie počas práce ani pokiaľ úplne neochladne.

15 – Pamätajte si že vyhrevné telesa zariadenia si žiadajú času aby úplne ochladli.

16 – **Výrobca nezodpovedá za škody vzniknuté v dôsledku nesprávneho použitia zariadenia.**

Odporúča sa, aby pre zvýšenie bezpečnosti bola elektrická inštalácia vybavená automatickým diferenciálno-prúdovým vypínačom so spúšťacím prúdom 30mA.

Poznámka: Ak sa napájací vodič alebo napájacia zástrčka poškodí, absolútne výmenu alebo opravu musí vždy vykonať špecializovaná opravárska dielňa.

VÝSTRAHY

1 – Nikdy sa nesmie používať zariadenie, ak je poškodené alebo nesprávne funguje.

2 – Nikdy sa nesmie používať zariadenie ak predtým spadlo z výšky a ukazuje viditeľné prejavy poškodenia.

3 – Nesmie sa používať predlžovací vodič alebo iné elektrické zásuvky, ktoré neplnia platné normy a elektrické predpisy.

4 – Všetky opravy, demontáž alebo výmenu akýchkoľvek súčiastok musí vždy vykonať špecializovaný závod.

5 – V prípade, že sa zamočia vonkajšie prvky ako sú elektrické styky, zástrčka či vodič, treba pred použitím osušiť opekač a jeho diely.

6 – Nepoužívajte zariadenie s mokrymi rukami.

7 – Ak je obava, že sa zariadenie poškodilo, NIKDY samostatne neopravujte zariadenie.

8 – Nepoužívajte zariadenie vo vani, nad drezom, pod sprchou alebo v blízkosti inej nádrže s vodou alebo inou kvapalinou

9 – Nikdy neumývajte zariadenie pod tečúcou vodou ani tak aby voda do neho zatekala.

10 – Nikdy neukladajte zariadenie napojené na zásuvku na mokrych povrchoch.

11 – Pred napojením zariadenia na zásuvku kontrolujte či parametre napätia v zásuvke odpovedajú parametrom zariadenia z popisného štítku.



UPOZORNENIE! Nepoužívajte toto zariadenie v blízkosti vaní, sprch, bazénov a podobných nádob s vodou.

Ak sa sušička na vlasy používa v kúpeľni, po použití vytiahnite zástrčku zo zásuvky, lebo prítomnosť vody je ohrozením aj vtedy, keď je sušička na vlasy vypnutá.

POZOR: Zariadenie má systém, ktorý zabezpečuje od prehrania. Kedy ústie alebo prívod vzduchu je zablokovaný alebo obmedzený a teplota vnútri zariadenia sa zvýši, zariadenie sa automaticky vypne. Vtedy treba vypnúť zariadenie, odpojiť od napájacej zásuvky a počkať až ochladne. Po opätovnom zapnutí by zariadenie malo správne fungovať.

II. ZÁKLADNÉ INFORMÁCIE:

Obr.1

1. Plášť
2. Nezhrievajúci sa držiak
3. Prepínač otáčok
4. Prepínač výkonových úrovní
5. Ústie vzduchu
6. Prívod vzduchu
7. Napájací vodič
8. Napájacia zástrčka
9. Koncentrátor
10. Indikátor prevádzkového režimu
 - Červená – horúci vzduch
 - Žltá – teplý vzduch
 - Modrá – studený vzduch
 - Biela – zmiešaný režim

III. OBSLUHA ZARIADENIA:

Pred prvým použitím:

- Dajte dolu ochrannú fóliu a všetky iné prvky obalu .
- Rozviňte a napriamte napájací vodič .
- V nutnom prípade nainštalujte koncentrátor alebo difúzér.
- Filter sušičky (vstup vzduchu 6 – obr. 1) by mal byť pravidelne čistený a udržiavaný, aby sa predišlo poškodeniu a zabezpečil sa dobrý prietok vzduchu. Pred čistením filtra vypnite sušič vlasov a odpojte ho od napájania.
- Kryt filtra vstupu vzduchu je upevnený pomocou magnetov. Ak chcete kryt odstrániť, pevne uchopte rukoväť a jemne zatiahnite kryt filtra nadol.
- Filter nikdy neumývajte vodou ani žiadnou inou tekutinou.
- Vyčistite kryt filtra a vnútorný filter suchou handričkou alebo mäkkou kefkou.

Poznámka: Počas prvého použitia sa môže vylučovať dym a zvláštna vôňa, čo je spôsobilé tým, že niektoré súčiastky mohli byť vo výrobnom cykle ľahko natreté mazivom, alebo v dôsledku zohrievania sa súčiastok. Toto je bežný jav a po určitej dobe by tento jav mal zmiznúť.

IV. UŽÍVANIE – PREVÁDZKA

Sušenie

- Ubezpečte sa, že zariadenie nie je zamочené a že nestojíte na mokrej ploche.
- V nutnom prípade nainštalujte vhodnú koncovku koncentrátor alebo difúzér. (obr. 1)
- Napojte zariadenie na vhodnú napájaciu zásuvku.
- Prepínačom (obr. 1) môžete nastaviť vhodnú pracovnú rýchlosť.
- Prepínačom (obr. 1) môžete nastaviť príslušnú intenzitu ohrevu.

Pozor: Odporúča sa, aby sa prepínač výkonných úrovní používal až po zapnutí fúkania sušičky.

Funkcia ionizácie

- Funkcia ionizácie sa nemusí dodatočne zapnúť. Funguje vždy pri práci sušičky.
- Sušička má funkciu ionizácie, ktorá predchádza nadmernému vysušeniu vlasov, elektrizovaní a lámaní. Lóny, ktoré vznikajú pri využití tejto funkcie pôsobia, že sú vlasy hladšie, lesklejšie a mäkkšie.

V. ČISTENIE A ÚDRŽBA**Pozor! Čistite len studené zariadenie!**

- Pred čistením zariadenia musíte ho vždy odpojiť od napájania – vytiahnite napájaciu zástrčku zo zásuvky.
- Vonkajšie časti plášt'a môžete čistiť pomocou mäkkej vlhkej handričky. Nepoužívajte žiadne agresívne chemické alebo drsné prostriedky.
- Ak sa v zadnej časti plášt'a nahromadí veľa nečistôt ako sú vlasy, treba odovzdať zariadenie príslušnej prevádzke za účelom očistenia zariadenia.
- Nepoužívajte agresívne chemické prostriedky ako sú detergenty alebo rozpúšťadla.
- Po ukončení čistenia utrite do sucha zariadenie.

VI. TECHNICKÉ ÚDAJE

Model: LAFSUS47461

Menovité napätie: AC 220-240 V 50/60 Hz

Výkon: 1800 W

Rýchlosť otáčania: 110 00 ot./min

FIGYELEM:

A készülék kizárólag otthoni használatra szolgál.

A készüléket TILOS üzleti/professionális célokra használni.

A készüléket NEM szabad szabadtéren használni.

Figyelem! Használat előtt feltétlenül olvassa el a használati útmutatót a nemkívánatos balesetek elkerülése végett, valamint a berendezés szabályszerű használatának céljából. A használati útmutatót tartsa meg és tárolja olyan helyen, ahol könnyen elérhető lesz.

I. ÚTMUTATÓ A BIZTONSÁGOS HASZNÁLATHOZ

1 – Használat előtt ellenőrizni kell, hogy az adattáblán megadott feszültség megfelelő-e a helyi tápfeszültségi paramétereknek, de mindemellett ügyelni kell arra, hogy: AC – a váltóáramot a DC pedig az egyenáramot jelöli.

2 – Használat előtt hajtja ki és egyenesítse ki a tápkábelt.

3 – Ügyelni kell arra, hogy a tápkábelen, valamint a csatlakozó dugón ne legyen semmilyen sérülés.

4 – Ügyelni kell arra, hogy a tápkábelt ne érje nyílt láng vagy egyéb hőforrás, illetve ne éles szegély felett hajtja ki, amik a tápkábel szigetelését felsértheti.

5 – Az első használat előtt el kell távolítani valamennyi csomagolási elemet.

Figyelem! Fémelemes ház esetén, ezeken az elemeken alig látható védőfólia lehet, amit le kell húzni.

6 – A készüléket gyerekek, korlátozott fizikai képességű, érzékelésű és pszichés állapotú személyek ne használják, használatra jogosult vagy tapasztalt személyek felügyelete nélkül, valamint a használat során mindig a használati útmutató szerint kell eljárni.

FIGYELMEZTETÉS: A jelen készüléket 8 évnél idősebb gyermekek, valamint fizikai, érzékszervi és értelmi fogyatékos személyek, vagy a készüléket nem ismerő, vagy annak használatában tapasztalatlan személyek CSAK a felhasználók biztonságáért felelős személyek jelenlétében, illetve abban az esetben használhatják, ha megfelelő felvilágosítást kaptak a készülék biztonságos használatára és a készülék használatával járó veszélyekre vonatkozóan. Ne engedje, hogy gyerekek játszanak a készülékkel. A készülék tisztítását és karbantartását gyermekek nem végezhetik, illetve azt csak 8 évnél idősebb gyermekek felnőtt személy felügyelete mellett végezhetik.

7 – A készülék működése közben nem hagyható felügyelet nélkül.

8 – Tilos a készüléket, valamint a tápkábelt vízbe vagy egyéb folyadékba meríteni.

9 – Használaton kívül a készüléket ki kell húzni a hálózati aljzatból.

10 – A csatlakozó hálózati aljzatból való kihúzásakor ne a tápkábelt húzza, hanem a csatlakozót.

11 – TILOS FÉMTÁRGYAT helyezni a készülék belsejébe

- 12 – Ne feledkezz meg arról, hogy a berendezés egyes elemei és burkolata működés közben felmelegszenek, ezért fokozott óvatossággal kell eljárni és nem érinteni meg azokat, megégetheted magad – egyedül a fogantyúk/fül készültek fel nem hevülő anyagokból. Éppen ezért a lehűlés pillanatáig ajánlott kizárólag a fogantyúk/fül általi megfogása.
- 13 – A berendezés kizárólag száraz és stabil felületen használható.
- 14 – SOHA ne takard le a berendezést használat közben egészen addig, amíg teljesen le nem hűl.
- 15 – Ne feledd, a berendezés fűtőelemeinek időbe telik, míg teljesen kihűlnek.
- 16 – **A gyártó nem vállal felelősséget a készülék helytelen használata okozta károkért.**

Ajánlott a biztonságosság növelésre érdekében elektromos hálózatot automatikus megszakítóval felszerelni 30mA indítóárammal.

Figyelem: Ha a tápkábel vagy a csatlakozó megsérül, a javítást vagy cserét kizárólag képzett szakszerviznek kell elvégeznie.

FIGYELMEZTETÉS

- 1 – A meghibásodott vagy nem megfelelően működő készüléket tilos használni.
- 2 – Soha ne használja a készüléket, ha előzőleg leesett és szemmel látható sérülései vannak.
- 3 – Ne használjon hosszabbítót vagy egyéb elektromos csatlakozó aljzatokat, amelyek nem felelnek meg a hatályos villamossági szabványoknak és előírásoknak.
- 4 – Valamennyi javítást, szétszerelést vagy bármilyen elem cseréjét szakszerviz kell végezzen.
- 5 – Abban az esetben, ha a külső alkatrészek, mint az elektromos csatlakozó vagy a tápkábel nedves lesz, használat előtt a kenyérpíritót és annak elemeit meg kell szárítani.
- 6 – Ne használja a készüléket vizes kézzel.
- 7 – Ha úgy érzi, hogy megsérült a készülék, SOHASE javítsa meg saját kezűleg.
- 8 – Ne használja a készüléket a kádban, mosogató felett, zuhany alatt vagy más víz -, vagy egyéb folyadéktartály közelében
- 9 – Soha ne tisztítsd a készüléket folyó víz alatt, sem oly módon, hogy abba víz kerülhessen.
- 10 – Soha ne helyezd a bekapcsolt készüléket nedves felületen található csatlakozóba.
- 11 – A készülék aljzathoz való csatlakoztatása előtt ellenőrizd, hogy az aljzat feszültségi paramétereit megfelelnek a készülék adattábláján megadott értékeknek.



FIGYELMEZTETÉS! Ne használja ezt a készüléket kádak, zuhanyzók, úszómedencék és hasonló víztartályok közelében.

Amennyiben a hajszáritót a fürdőszobában használja, használat után húzza ki a csatlakozót a csatlakozó aljzataból, mivel a víz közelsége akkor is veszélyt jelent, amikor a hajszáritó kikapcsolt állapotban van.

FIGYELEM: A készülék túlhevülés védelemmel rendelkezik. Amikor eldugul vagy eltömődik a levegő beáramló vagy kiáramló rács és megnövekszik a készülékben uralkodó hőmérséklet, a készülék automatikusan kikapcsol. Ebben a szituációban ki kell kapcsolni a készüléket, lekapcsolni a tápfeszültségről és megvárni, míg teljesen kihűl. Az újbóli bekapcsolás során a készüléknek újra működnie kell.

II. ALAPINFORMÁCIÓK:

ábra 1

1. Készülékház
2. Hőálló fogantyú
3. Sebesség szabályzó gomb
4. Teljesítményszint gomb
5. Levegő kiáramlás
6. Levegő beáramlás
7. Tápvezeték
8. Tápdugó
9. Szűkítő
10. Üzemmódjelző
 - Piros – forró levegő
 - Sárga – meleg levegő
 - Kék – hideg levegő
 - Fehér – kevert üzemmód

III. A KÉSZÜLÉK HASZNÁLATA:

Első használat előtt:

- Vegye le a védőfóliát és a csomagolás minden elemét.
- Tekerje ki és egyenesítse ki a tápvezetéket.
- Szükség esetén rögzítse a szűkítőt vagy a diffúzort.
- A hajszáritó szűrőjét (légbeömlő 6 – 1. ábra) rendszeresen tisztítani és karbantartani kell, hogy elkerüljük a sérüléseket és biztosítsuk a megfelelő légáramlást. A szűrő tisztítása előtt kapcsolja ki a hajszáritót, és húzza ki a hálózati csatlakozót.
- A légbeömlő szűrő fedele mágnesekkel van rögzítve. A levételhez erősen fogja meg a fogantyút, és finoman húzza le a szűrő fedelét.
- Soha ne mossa a szűrőt vízzel vagy bármilyen más folyadékkal.
- Tisztítsa meg a szűrő fedelét és a belső szűrőt száraz ruhával vagy puha kefével.

Figyelem: a készülék első használata során a készüléket némi szag hagyhatja el, aminek az oka, hogy a készülék egyes elemei a gyártás során enyhe kenést kaphattak. Ez egy természetes jelenség, aminek a készülék első használata után meg kell szűnnie.

IV. HASZNÁLAT – ÜZEMELÉS

Hajszáritás

- Győződjön meg róla, hogy a készülék nem nedves és nem tartózkodik nedves felületen
- Szükség esetén rögzítse a megfelelő szűkítő vagy diffúzor végződést. (1 ábra)
- Csatlakoztassa a tápvezetéket a megfelelő dugaljra.
- Állítsa be a sebesség szabályzó gombbal (1 ábra) a megfelelő fordulatszámot.

- Állítsa be a teljesítményszint gombbal (1 ábra) a megfelelő hőfokot.

Figyelem: A teljesítményszint gombot a hajszárító bekapcsolása után ajánlatos használni.

Ionizáló funkció

- Az ionizáló funkciót nem kell külön bekapcsolni. Ez a funkció a hajszárító minden bekapcsolásakor automatikusan működik.
- A hajszárító ionizáló funkcióval rendelkezik, ami megelőzi a haj kiszáradását, elektromos feltöltődését és megtörését. A funkció használata során keletkezett ionoknak köszönhetően a haj simábbá, fényesebbé és puhábbá válik.

V. TISZTÍTÁS ÉS KARBANTARTÁS

Figyelem! Csak kihűlt készüléket tisztítson!

- A készülék tisztítása előtt mindig húzza ki a tápdugót a dugaljából.
- készülék külső elemeit puha, nedves törölkendővel szabad tisztítani. Semmilyen agresszív vegyszert vagy súrolóanyagot nem szabad használni.
- Amennyiben a készülék hátsó részén túlságosan sok szennyeződés, pl. hajszál gyűl össze, vigye el a készüléket megfelelő szervizbe a készülék megtisztítása céljából.
- A készülék tisztításához tilos agresszív vegyszert, mosószert és oldószert használni.
- A tisztítás végeztével törölje szárazra a készüléket.

VI. MŰSZAKI ADATOK

Modell: LAFSUS47461

Névleges feszültség: AC 220-240 V 50/60 Hz

Teljesítmény: 1800 W

Forgási sebesség: 110 00 RPM

DĖMESIO:

Įrengimas skirtas naudoti tiktai namuose.

Įrengimas NĖRA skirtas komerciniam/profesionaliam naudojimui.

Įrengimas NĖRA skirtas naudoti lauke

Dėmesio! Norint išvengti nelaimingų atsitikimų bei tinkamai naudoti įrengimą, prieš naudojimą būtinai susipažinkite su šia instrukcija. Instrukciją būtinai išsaugokite, kad visada galėtumėte ją pakartotinai perskaityti.

I. SAUGAUS NAUDOJIMO RODYKLĖS

1 – Prieš naudojimą būtinai patikrinkite, ar lentelėje nurodyta įtampa atitinka vietinio maitinimo parametrus, be to, reikia prisiminti, jog žymėjimas: AC- tai kintamoji srovė, o DC – nuolatinė srovė.

2 – Prieš naudojimą ištiesinti maitinimo kabelį

3 – Reikia atkreipti dėmesį, ar maitinimo kabelis ir kištukas neturi matomų sugadinimo žymių

4 – Reikia atkreipti dėmesį, ar maitinimo kabelis nėra ištiestas virš atviros ugnies ar kito šilumos šaltinio arba ant aštrių briaunų, kurios galėtų sugadinti kabelio izoliaciją.

5 – Prieš pirmą naudojimą būtina pašalinti visus įpakavimo elementus.

Dėmesio! Esant korpusui su metalinėmis dalimis, šios dalys gali būti padengtos mažai pastebima apsaugine plėvele, kuria taip pat reikia pašalinti.

6 – Įrengimas negali būti naudojamas vaikų, ribotas fizinės, jutimines ir psichines galimybes turinčių žmonių be atsakingų ir patyrusių asmenų priežiūros, o taip pat tiktai pagal šią naudojimo instrukciją.

PERSPĖJIMAS: Šis įrengimas gali būti naudojamas vaikų virš 8 metų, ribotas fizinės, jutimines bei psichines galimybes turinčių žmonių, asmenų neturinčių patirties bei žinių tinkamam įrengimo naudojimui TIKTAI tada, jeigu tai vyksta šalia esant atsakingiems už jų saugumą asmenims, arba jiems buvo suteikta saugaus įrengimo naudojimui reikalinga informacija ir jie žino apie pavojus, susijusius su netinkamu įrengimo naudojimu. Vaikai neturi žaisti su įrengimu. Valymas bei konservacija neturi būti vykdoma vaikų, nebent jie yra virš 8 metų amžiaus ir veiksmai vyksta su priežiūra.

7 – Negalima palikti įrengimo veikimo metu be priežiūros.

8 – Negalima panardinti įrengimo bei maitinimo kabelio į vandenį ar kitus skysčius.

9 – Kai įrengimas nėra naudojamas, visada turi būti atjungtas nuo maitinimo šaltinio.

10 – Ištraukiant kištuką iš maitinimo lizdo niekada netraukite už kabelio, tiktai už pačio kištuko.

11 – Negalima dėti JOKIŲ METALINIŲ DAIKTŲ į įrengimo vidų

- 12 – Reikia prisiminti, jog kai kurie įrengimo ir jo korpuso elementai darbo metu labai įkaista, todėl reikia elgtis labai atsargiai ir ne prisiliesti prie jų, kad išvengtų nudegimų – vien tikrai įrengimo rankena yra pagaminta iš nekaistančių medžiagų. Dėl to iki visiško įrengimo atšalimo rekomenduojama jį imti tikrai už rankenos/rankenų.
- 13 – Įrengimas turi būti naudojamas tikrai ant švaraus bei stabilaus paviršiaus.
- 14 – NIEKADA neuždenkite įrengimo veikimo metu arba kol visiškai neataušo.
- 15 – Prisiminkite, jog kaitinimo elementai reikalauja laiko, kad visiškai atauštų.
- 16 – Gamintojas neatsako už nuostolius atsiradusius dėl netinkamo įrengimo naudojimo.

Saugumui užtikrinti rekomenduojama, kad elektros instaliacijoje būtų įrengtas automatinis srovės nuotėkio jungiklis 30mA.

Dėmesio: Jeigu sugestų maitinimo kabelis ar kištukas, tai jo keitimą arba remontą visada privaloma atlikti tikrai specialiaame servise.

PERSPĖJIMAI

- 1 – Niekada negalima naudoti įrengimo, jeigu yra apgadintas arba veikia netinkamai.
- 2 – Niekada nenaudokite įrengimo, jeigu jis buvo nukritęs ir matomos apgadavimo žymės.
- 3 – Nenaudokite prailgintuvų ar kitokių elektros lizdų, kurie neatitinka elektros normų bei taisyklių.
- 4 – Visi taisymai, išmontavimai arba detalių keitimas visada turi būti atlikti specialiaame servise.
- 5 – Sušlapusius įrengimą ir jo elementus, tokius kaip elektriniai sujungimai, kištukas ar laidas, reikia išsausinti prieš naudojimą.
- 6 – Nenaudokite įrengimo šlapiomis rankomis.
- 7 – Jeigu manote, jog įrengimas yra sugadintas, NIEKADA jo patys ne taisykite.
- 8 – Nenaudokite įrengimo vonioje, virš kriauklės, po dušu ir šalia kito vandens ar kito skysčio šaltinio.
- 9 – Niekada neplaukite įrengimo po tekančiu vandeniu, arba tokiu būdu, kad vanduo į jį bėgtų.
- 10 – Niekada nedėkite įjungto į tinklą įrengimo ant šlapio paviršiaus.
- 11 – Prieš įjungiant įrengimą į maitinimo lizdą patikrinkite, ar įtampos parametrai lizde atitinka parametrus esančius įrengimo lentelėje.



ĮSPĖJIMAS! Nenaudokite šios įrangos arti vonių, dušų, baseinų ir panašių vandens talpų.

Kai plaukų džiovintuvas yra naudojamas vonioje, po naudojimo visada ištraukite kištuką iš lizdo, nes vandens artumas gali sukelti pavojų net tada, kai įrengimas yra išjungtas. Niekada nedėkite įjungto į tinklą įrengimo ant šlapio paviršiaus.

DĖMESIO: Įrengime yra sistema, apsauganti jį nuo perkaitimo. Kai oro įėjimo ar išėjimo latakas bus užblokuotas ir temperatūra viduje įrengimo išaugs, įrengimas išsijungs automatiškai. Tokioje situacijoje reikia išjungti įrengimą, atjungti jį nuo maitinimo lizdo ir palaukti, kol atauš. Pakartotinai įjungus, įrengimas turėtų tinkamai veikti.

II. PAGRINDINĖS INFORMACIJOS:

pieš. 1

1. Korpusas
2. Neįkaistanti rankena
3. Apsisukimų regulatorius
4. Galingumo lygių jungiklis
5. Oro išėjimas
6. Oro įėjimas
7. Maitinimo lizdas
8. Maitinimo kištukas
9. Koncentratorius
10. Veikimo režimo indikatorius
 - Raudona – karštas oras
 - Geltona – šiltas oras
 - Mėlyna – šaltas oras
 - Balta – mišrus režimas

III. ĮRENGIMO APTARNAVIMAS:

Prieš pirmą naudojimą:

- Nuimkite apsauginę plėvelę, bei visus kitus įpakavimo elementus.
- Išvyniokite bei ištiesinkite maitinimo laidą.
- Esant reikalui įmontuokite koncentratorių ar difuzorių.
- Džiovintuvo filtras (oro įsiurbimas 6 – pav. 1) turėtų būti reguliariai valomas ir prižiūrimas, kad būtų išvengta pažeidimų ir užtikrintas geras oro srautas. Prieš valydami filtrą, išjunkite plaukų džiovintuvą ir atjunkite jį nuo elektros tinklo.
- Oro įsiurbimo filtro dangtelis tvirtinamas magnetais. Norėdami jį nuimti, tvirtai suimkite rankeną ir švelniai patraukite filtro dangtelį žemyn.
- Niekada neplaukite filtro vandeniu ar kitokiu skysčiu.
- Nuvalykite filtro dangtelį ir vidinį filtrą sausa šluoste arba minkštu šepetėliu.

Dėmesio: pirmo naudojimo metu gali atsirasti dūmai bei kvapas, tai gali atsitikti dėl to, jog kai kurios dalys galėjo būti švelniai suteptos gaminimo metu arba dėl kai kurių elementų įkaitinimo. Tai yra normalus reiškinys ir po kurio laiko turėtų išnykti.

IV. NAUDOJIMAS

Džiovinimas

- Įsitikinkite, jog įrengimas nėra šlapias ir nestovite ant šlapio paviršiaus.
- Esant reikalui galima instaliuoti atitinkamą antgalį – koncentratorių ar difuzorių. (pieš. 1)
- Prijunkite įrengimą prie atitinkamo maitinimo lizdo.
- Jungiklio pagalba (pieš. 1) galima nustatyti atitinkamą darbo greitį.
- Jungiklio pagalba (pieš. 1) galima nustatyti atitinkamą kaitinimo temperatūrą.

Dėmesio: Rekomenduojama galingumo lygių jungiklį naudoti tiktai po džiovintuvo pūtimo įjungimo.

Jonizavimo funkcija

- Jonizavimo funkcijos neturime jungti papildomai. Ji visada veikia įrengimo darbo metu.
- Džiovituvas turi jonizavimo funkciją, kuri apsaugo plaukus nuo perdžiovinimo, elektrinimosi bei lūžinėjimo. Jonų, atsirandančių šios funkcijos panaudojimo metu, dėka plaukai tampa lygesni, minkštesni ir labiau blizga.

V. VALYMAS BEI KONSERVACIJA**Dėmesio! Valykite tiktai šaltą įrengimą!**

Prieš valydami įrengimą visada atjunkite jį nuo maitinimo – ištraukite kištuką iš maitinimo laido.

- Išorines korpuso dalis galima valyti minkšto, drėgno skudurėlio pagalba. Nenaudokite jokių stiprių cheminių ar šveitimo valiklių.
- Jeigu galinėje korpuso dalyje susirinks daug nešvarumų, tokių kaip plaukai, reikia įrengimą nunešti į tam skirtą aptarnavimo punktą, kad jį išvalytų.
- Negalima naudoti agresyvių cheminių preparatų, tokių kaip detergentai ar skiedikliai.
- Baigus valyti įrengimą, išvalykite jį iki sausumos.

VI. TECHNINIAI DUOMENYS

Modelis: LAFSUS47461

Nominali įtampa: AC 220-240 V 50/60 Hz

Galingumas: 1800 W

Sukimosi greitis: 110 00 RPM

Uzmanību:

Ierīce ir paredzēta lietošanai tikai mājāsaimniecībā.

Ierīce NAV paredzēta komercijas/profesionālai lietošanai.

Ierīce NAV paredzēta lietošanai atklātā vietā.

Uzmanību! Pirms lietošanas nelaiemes gadījumu novēršanai un pareizai ierīces lietošanai nepieciešams kategoriski iepazīties ar šo apkalpošanas instrukciju. Instrukciju nepieciešams glabāt tā, lai to vienmēr būtu viegli atrast.

I. DROŠAS LIETOŠANAS NORĀDĪJUMI

1 – Pirms lietošanas nepieciešams pārbaudīt vai spriegums uzrādīts uz plāksnītes atbilst vietējiem barošanas parametriem pie kam nepieciešams atcerēties apzīmējumus: AC- maiņstrāva, bet DC – līdzstrāva.

2 – Pirms lietošanas atīt un iztaisnot barošanas vadu.

3 – Nepieciešams pievērst uzmanību vai barošanas vadam kā arī kontaktdakšīgai nav nekādu redzamu bojājumu.

4 – Nepieciešams pievērst uzmanību, lai barošanas vads neatrastos virs atklāta uguns vai cita siltuma avota kā arī asām šķautnēm, kuras varētu sabojāt vada izolāciju.

Uzmanību! Metāla elementi ap korpusu var būt pārklāti ar maz redzamu aizsargplēvi, kur nepieciešams noņemt.

5 – Pirms pirmās lietošanas nepieciešams noņemt visus iepakojuma elementus.

6 – Ierīci nedrīkst lietot bērni, cilvēki ar ierobežotām fiziskām, jūtības kā arī psihiskām dotībām bez pilnvarotu vai pieredzējušu personu uzraudzības un vienmēr saskaņā ar šo instrukciju.

BRĪDINĀJUMS: Šo ierīci var lietot bērni vecāki par 8 gadiem kā arī personas ar ierobežotām fiziskām, jūtības vai psihiskām dotībām, vai personas bez ierīces apkalpošanas pieredzes vai zināšanām, TIKAI ja tas notiek par drošību atbildīgas personas uzraudzībā vai tika izskaidroti drošas lietošanas principi un viņi saprot bīstamību saistītu ar ierīces lietošanu. Ierīces tīrīšanu un konservāciju nedrīkst veikt bērni, ja nu vienīgi ir vecāki par 8 gadiem un šo darbību veic uzraudzībā.

7 – Darba laikā ierīcei nedrīkst atstāt bez uzraudzības.

8 – Ierīci kā arī barošanas vadu nedrīkst iegremdēt ūdenī un nekādos citos šķidrumos.

9 – Ierīcei jābūt atvienotai no barošanas kontaktligzdas, kad nav lietota.

10 – Izvelkot kontaktdakšīgu no kontaktligzdas nekad nevelc barošanas vadu tikai kontaktdakšīgu.

11 – Ierīcē nedrīkst likt NEKĀDUS METĀLA PRIEKŠMETUS

12 – Nepieciešams atcerēties, ka dažas ierīces daļas kā arī korpuss darba laikā ļoti sakarst, tāpēc nepieciešams ievērot īpašu uzmanību un nepieskarties pie tiem, var

applaucēties – tikai ierīces rokturis ir izgatavots no nesakarstošiem materiāliem.

Tāpēc līdz atdzišanas momentam ieteicams satvert tikai aiz rokturiem.

13 – Ierīci nepieciešams lietot tikai uz sausas un stabilas virsmas.

14 – Nekad darba laikā kā arī līdz pilnīgai atdzišanai nepārsedz ierīci.

15 – Atceries, ka ierīces sildīšanas elementiem līdz pilnīgai atdzišanai nepieciešams laiks.

16 – **Ražotājs neatbild par ierīces nepareizas lietošanas radītiem defektiem.**

Ieteicams, lai drošības palielināšanai elektriskā instalācija būtu aprīkota ar 30mA noplūdes strāvas automātisko slēdzi.

Uzmanību: Ja barošanas vads vai barošanas kontaktdakšiņa tiek bojātas, tad labošanu vai apmaiņu vienmēr jāveic specializētai remonta darbnīcai.

BRĪDINĀJUMS

1 – Ierīci nekad nedrīkst lietot, ja ir bojāta vai darbojas nepareizi.

2 – Ierīci nekad nedrīkst lietot, ja agrāk tā nokritusi un var pamanīt redzamas bojājumu pazīmes.

3 – Nelietot pagarinātājus vai citas elektriskās kontaktlīgždas, kuras neizpilda pastāvošās normas un elektriskos noteikumus.

4 – Visus remontus, demontāžu vai jebkādu detaļu maiņu vienmēr nepieciešams veikt specializētā remonta darbnīcā.

5 – Ierīces kā arī tādu elementu kā elektrisko kontaktu, kontaktdakšiņu vai barošanas vada samirkšanas gadījumā pirms lietošanas nepieciešams izžāvēt.

6 – Nelietot ierīci ar slapjām rokām.

7 – Ja rodas aizdomas, ka ierīce ir sabojāta NEKAD nedrīkst to patstāvīgi remontēt.

8 – Nelietot ierīci vannā, virs izlietnes, dušā vai citas ūdens vai šķidrums tvertnes tuvumā.

9 – Nekad nemazgā ierīci tekošā ūdenī kā arī tādā veidā, lai tajā iekļūtu ūdens.

10 – Nekad nelikt ierīci ar ieslēgtu kontaktu uz slapjām virsmām.

11 – Pirms ierīces ieslēgšanas kontaktlīgždā pārbaudi vai kontaktlīgždas sprieguma parametri atbilst ierīces parametriem uzrādītiem uz plāksnītes.



BRĪDINĀJUMS! Neizmantojiet šo iekārtu vannā, dušu, baseinu un līdzīgu ūdens tvertņu tuvumā.

Kad matu fēns tiek lietots vannas istabā, pēc lietošanas izņemt kontaktdakšiņu no ligzdas, par cik ūdens tuvums veido bīstamību arī tad, kad matu fēns ir izslēgts.

Nekad nelikt ieslēgtu ierīci kontaktlīgždā uz mitrām virsmām.

UZMANĪBU: Ierīce ir aprīkota ar pārkaršanas drošības sistēmu. Kad gaisa izplūde vai iepļūde ir bloķēta vai ierobežota temperatūra ierīcē pieaugs, ierīce automātiski izslēgsies. Šajā gadījumā ierīci nepieciešams izslēgt, atvienot no barošanas ligzdas un pagaidīt līdz tā atdziest. Pēc atkārtotas ieslēgšanas ierīcei jādarbojas pareizi.

II. PAMATA INFORMĀCIJA:

Zīm.1

1. Korpus
2. Nesakarstošs rokturis
3. Apgriezienu pārslēdzējs
4. Jaudas līmeņa pārslēdzējs
5. Gaisa izplūde
6. Gaisa ieplūde
7. Barošanas vads
8. Barošanas kontaktdakšiņa
9. Koncentrators
10. Darbības režīma indikators
 - Sarkans – karsts gaiss
 - Dzeltens – silts gaiss
 - Zils – auksts gaiss
 - Balts – jaukts režīms

III. IERĪCES APKALPOŠANA:

Pirms pirmās lietošanas:

- Noņemt aizsargplēvi kā arī visus citus iepakojuma elementus.
- Attīt un iztaisnot barošanas vadu.
- Nepieciešamības gadījumā uzstādīt koncentratoru vai difuzoru.
- Fēna filtrs (gaisa ieplūde 6 – att. 1) ir regulāri jātīra un jāuztur, lai izvairītos no bojājumiem un nodrošinātu labu gaisa plūsmu. Pirms filtra tīrīšanas izslēdziet fēnu un atvienojiet to no strāvas padeves.
- Gaisa ieplūdes filtra vāks tiek nostiprināts ar magnētiem. Lai to noņemtu, stingri satveriet rokturi un viegli pavelciet filtra vāku uz leju.
- Nekad nemazgājiet filtru ar ūdeni vai jebkuru citu šķidrumu.
- Notīriet filtra vāku un iekšējo filtru ar sausu drānu vai mīkstu suku.

Uzmanību: pirmās lietošanas laikā var izdalīties dūmi un smaka, jo dažas daļas ražošanas procesā var būt nedaudz ieeļļotas un elementi sakarst. Tā ir normāla parādība un pēc kāda laika tas neatkārtosies.

IV. LIETOŠANA

Žāvēšana

- Pārliecināties, ka ierīce nav slapja un ka neatrodies uz mitras virsmas
- Nepieciešamības gadījumā uzstādīt atbilstošu koncentratora uzgali vai difuzoru. (zīm. 1)
- Pievienot ierīci pie atbilstošas barošanas līnijas.
- Ar slēdzi (zīm. 1) var uzstādīt atbilstošu darba ātrumu
- Ar slēdzi (zīm. 1) var uzstādīt atbilstošu sildīšanas jaudu

Uzmanību: leteicams, lai jaudas līmeņa slēdzi izmantotu tikai pēc fēna gaisa plūsmas ieslēgšanas.

Jonizācijas funkcija

- Jonizācijas funkciju nevajag papildus ieslēgt. Tā vienmēr darbojas fēna darbības laikā.
- Fēns ir aprīkots ar jonizācijas funkciju, kuras novērš matu pārmērīgu izžūšanu, elektrizēšanos kā arī laušanos. Joni, kuri rodas lietojot šo funkciju rada, ka mati kļūst gludāki, vairāk spīdīgāki un mīkstāki.

V. TĪRĪŠANA UN KONSERVĀCIJA

Uzmanību! Tīrīt tikai aukstu ierīci!

Pirms ierīces tīrīšanas to vienmēr atvienot no barošanas – izņemt barošanas kontaktdakšīņu no ligzdas.

- Ārējās korpusa daļas var tīrīt ar mitru mīkstu drānu. Nelietot nekādus agresīvus ķīmiskus vai abrazīvus līdzekļus.
- Ja korpusa aizmugures daļā sakrāsies daudz netīruma tādu kā mati, ierīci nepieciešams tīrīšanai nodot atbilstošā uzņēmumā.
- Nedrīkst lietot agresīvus ķīmiskus līdzekļus kā detergentu vai šķīdinātājus.
- Pēc tīrīšanas ierīci noslaucīt līdz sausumam.

VI. TEHNISKIE DATI

Modelis: LAFSUS47461

Mainstrāva: AC 220-240 V 50/60 Hz

Jauda: 1800 W

Rotācijas ātrums: 110 00 RPM

TÄHELEPANU!

Seade on mõeldud ainult koduseks kasutamiseks.

Seade EI OLE mõeldud kaubanduslikuks ega professionaalseks kasutamiseks.

Seade EI SOBI välitingimustes ega vabas õhus kasutamiseks.

Hoiatus! Enne seadme kasutamist tuleb lugeda kasutusjuhendit. Nii saate vältida õnnetusi ja lugeda seadme ettenähtud kasutuse kohta. Hoidke juhend alles, et see oleks hiljem vajadusel kergesti kättesaadav.

I. SEADME OHUTU KASUTAMINE

1 – Enne kasutamist veenduge, et seadme andmeplaadil toodud pinge oleks võrdne kohaliku vooluvõrgu pingega, ja pidage meeles, et: AC – tähistab vahelduvvoolu ja DC – tähistab alalisvoolu.

2 – Enne seadme kasutamist reguleerige selle toitejuhe parajaks.

3 – Toitejuhe ja -pistik peavad olema nähtavate kahjustusteta.

4 – Toitejuhe ei tohi mööduda lahtistest tuleallikatest ega muudest soojusallikatest, samuti ei tohi toitejuhe minna teravate servade vastu, sest need võivad kahjustada juhtme ümbrist.

5 – Enne seadme esmakordset kasutamist tuleb eemaldada kogu pakkematerjal.

Hoiatus! Seadme metallist osade ümber võib olla kaitsekile, mis tuleb enne esimest kasutamiskorda samuti eemaldada.

6 – Seadet ei tohi kasutada ilma volitatud või vajalike oskustega inimeste järelevalveta lapsed ega piiratud motoorse, sensoorse või vaimsete võimetega inimesed. Seadet tohib kasutada ainult vastavalt käesolevale kasutusjuhendile.

HOIATUS! Siin kirjeldatud seade sobib kasutamiseks üle 8-aastastele lastele, samuti piiratud mootorsete, sensoorse või vaimsete võimetega inimestele või inimestele, kellel puuduvad kogemused ja oskused selle seadme kasutamiseks, AINULT ainult siis, kui see toimub kasutajate ohutuse eest vastutava isiku järelevalve all või kui neid on õpetatud, kuidas seadet ohutult kasutada, ja nad teavad seadme kasutamisega seotud ohtusid. Lapsed ei tohi seadmega mängida. Lapsed võivad teostada puhastus- ja hooldustöid ainult juhul, kui nad on üle 8 aasta vanad või järelevalve all.

7 – Ärge jätke seadet töötamise ajal järelevalveta.

8 – Ärge laske seadmel ega selle toitejuhtmel vee ega muude vedelikega kokku puutuda.

9 – Kui seade ei ole kasutusel, siis peab see olema vooluvõrgust lahti ühendatud.

10 – Seadme pistikut seinakontaktist välja võttes, ärge kunagi tõmmake otse juhtmest, vaid alati pistikust.

11 – **ÄRGE SISESTAGE seadmesse MINGEID METALLESEMEID.**

12 – Pidage meeles, et kui seade on kasutusel, siis muutuvad selle mõned osad ja korpuse väga tuliseks. Olge väga ettevaatlik ja ärge neid seadme osi puuduta-

ge, sest muidu tekib põletusoht – ainult käepide on valmistatud kuumakindlast materjalist. Seetõttu tuleks seadet selle jahtumiseni haarata ainult käepidemest.

13 – Kasutage seadet ainult stabiilsel ja kuival pinnal.

14 – Ärge kunagi katke seadet, kui see on kasutusel või kuni see on täielikult maha jahtunud.

15 – Pidage meeles, et kütteelementide jahtumine võib veidi aega võtta.

16 – **Tootja ei vastuta seadme mitteotstarbekohase kasutamise tekitatud kahjude eest.**

Kasutamisel ohutuse suurendamise eesmärgil on soovitatav, et seadet kasutatakse elektrisüsteemis, mis on automaatse rikkevooluseadmega ja vooluga 30 mA.

TÄHELEPANU! Kui toitejuhe või pistik on saanud kahjustusi, siis peab need asendama või parandama pädev teenindusettevõte.

HOIATUSED

1 – Ärge kunagi kasutage seadet, kui see on saanud kahjustusi või ei tööta korralikult.

2 – Kunagi kasutage seadet, kui see on maha kukkunud ja sellel on nähtavaid kahjustusi.

3 – Ärge kasutage pikendusjuhtmeid ega pistikupesasid, mis on vastuolus elektrialaste standardite ja sätetega.

4 – Kõik mis tahes remonttööd, demonteerimine või osade asendamine peab olema alati teostatud pädeva teenindusettevõtte poolt.

5 – Kui seadme osad, nagu elektrikontaktid, pistik või toitejuhe, on saanud märjaks, siis tuleb seade ja selle osad enne kasutamist hoolikalt kuivatada.

6 – Ärge kasutage seadet märgade kätega.

7 – Kui on kahtlus, et seade võib olla rikkis, ärge kunagi püüdke seadet ise parandada.

8 – Ärge kasutage seadet vannis, kraanikausis, duši all ega vee või muude vedelikega täidetud anumate lähedal.

9 – Ärge kunagi peske seadet voolava vee all ega viisil, mis võib põhjustada vee seadmesse sattumist.

10 – Ärge pange seadet märjale pinnale, kui see on ühendatud vooluvõrku.

11 – Enne seadme vooluvõrku ühendamist veenduge, et seadme andmesildil loetletud parameetrid vastaks seinakontakti elektrilistele parameetritele.



HOIATUS! Ärge kasutage seda seadet vannide, dušide, basseinide ja sarnaste veeanumate läheduses.

Peale fööni vannitoas kasutamist, võtke seade vooluvõrgust välja, kuna vee lähedus kujutab endast ohtu isegi siis, kui föön on välja lülitatud.

TÄHELEPANU! Seade on varustatud ülekuumenemise ära hoidmise süsteemiga. Kui õhu sisse- või väljalaskeava on blokeeritud või seal on takistus ja temperatuur seadmes tõuseb, lülitub seade automaatselt välja. Selle juhtudes lülitage seade välja, ühendage see pistikupesast lahti ja võimaldage sel jahtuda. Kui te selle uuesti sisse lülitate, peaks seade korralikult töötama.

II. ÜLDINE TEAVE:

Joon. 1

1. Korpus
2. Kuumakindel käepide
3. Kiirust reguleeriv lüliti
4. Tugevust reguleeriv lüliti
5. Õhu väljalaskeava
6. Õhu sisselaskeava
7. Toitejuhe
8. Pistik
9. Koondaja
10. Töörežiimi näidik
 - Punane – kuum õhk
 - Kollane – soe õhk
 - Sinine – külm õhk
 - Valge – segarežiim

III. KASUTUSJUHEND:

Enne esimest kasutamist:

- eemaldage kaitsekile ning ülejäänud pakendiosad;
- reguleerige toitejuhe parajaks;
- vajadusel ühendage seadmega koondaja või hajuti.
- Föönifilter (õhu sissevõtt 6 – joon. 1) tuleb regulaarselt puhastada ja hooldada, et vältida kahjustusi ja tagada hea õhuvool. Enne filtri puhastamist lülitage föön välja ja eemaldage see vooluvõrgust.
- Õhu sissevõtu filtri kate on kinnitatud magnetitega. Eemaldamiseks haarake kindlalt käepidemest ja tõmmake filtri kate ettevaatlikult alla.
- Ärge kunagi peske filtrit vee ega muu vedelikuga.
- Puhastage filtri kate ja sisemine filter kuiva lapiga või pehme harjaga.

Hoiatus! Seadmest võib esimesel kasutamisel tulla spetsiifilist lõhna ja suitsu. Seda seetõttu, et mõned osad võivad olla tootmise käigus kergelt õlitatud või mõned seadme elemendid muutuvad kuumaks. See on normaalne ja peaks pärast esimest kasutamiskorda kaduma.

IV. KASUTAMINE – KÄITLEMINE

Kuivatamine

- Seade peab olema kuiv ja te ei tohi seista märjal pinnal.
- Vajadusel ühendage seadmega soovitud tarvik (koondaja või hajuti). (Joonis 1)
- Ühendage seade vooluvõrku.
- Kasutage lülitit (Joonis 1), et seada soovitud kiirus.
- Kasutage lülitit (Joonis 1), et seada soovitud küttevõimsus.



Tähelepanu! Soovitav on kasutada küttevõimsuse lülitit alles pärast seda, kui fööni puhumisfunktsioon on sisse lülitatud.

Ioniseeriv funktsioon

Ioniseerivat funktsiooni ei pea eraldi sisse lülitama. Fööni kasutamisel on see alati aktiivne.

- Föönil on ioniseeriv funktsioon, mis takistab juuste muutumist liiga kuivaks ja nende murdumist. Funktsiooni abil loodid ioonid muudavad juuksed siledamaks, läikivamaks ja pehmemaks.

V. PUHASTAMINE JA HOOLDUS

Hoiatus! Puhastage seadet vaid siis kui see on külm!

- Enne puhastamist ühendage seade alati toiteallika küljest lahti – ühendage toitejuhe lahti.
- Korpuse välispinda võib puhastada pehme, niiske lapiga. Ärge kasutage tugevatoimelisi kemikaale ega abrasiivseid aineid.
- Kui korpuse tagakülg kogub palju mustust, nagu näiteks juukseid, peaksite seadme puhastamiseks sobivasse teenindusasutusse viima.
- Ärge kasutage selliseid tugevatoimelisi kemikaale, nagu puhastusvahendid või lahustid.
- Peale puhastamist kuivatage seade.

VI. TEHNILISED ANDMED

Mudel: LAFSUS47461

Nimipinge: AC 220-240 V 50/60 Hz

Väljundvõimsus: 1800 W

Pöörlemiskiirus: 110 00 RPM

ATENȚIE:

Dispozitivul este destinat numai pentru uz casnic.

Dispozitivul NU este destinat utilizării comerciale sau profesionale.

Aparatul NU este adecvat pentru utilizare în exterior

Atenție! Înainte de utilizare, este esențial să citiți aceste instrucțiuni de utilizare pentru a evita accidentele și pentru utilizarea corectă a dispozitivului. Acest manual trebuie să fie păstrat și ținut la îndemână.

I. ÎNDRUMĂRI PENTRU UTILIZAREA SIGURĂ

1 – Înainte de utilizare, verificați dacă tensiunea indicată pe plăcuța de identificare corespunde parametrilor de alimentare locală, totuși trebuie reținut că marcajul: AC- este curent alternativ și DC este – curent continuu.

2 – Înainte de utilizare, desfaceți și îndreptați cablul de alimentare

3 – Asigurați-vă că cablul de alimentare și ștecherul nu prezintă deteriorări vizibile

4 – Asigurați-vă că cablul de alimentare nu este întins pe o flacăra deschisă sau pe o altă sursă de căldură sau pe muchii ascuțite care pot deteriora izolația cablului.

5 – Înainte de prima utilizare, scoateți toate componentele ambalajului.

Atenție! În cazul unei carcase cu piese metalice, pe aceste elemente pot fi asigurate cu o folie de protecție transparentă, care ar trebui, de asemenea, îndepărtată.

6 – Dispozitivul nu trebuie folosit de copii, persoane cu dezabilități fizice, senzoriale sau mentale limitate, fără supravegherea persoanelor autorizate sau cu experiență și întotdeauna în conformitate cu aceste instrucțiuni.

AVERTIZARE: Acest dispozitiv poate fi utilizat de copiii cu vârsta de peste 8 ani și de persoane cu dezabilități fizice, senzoriale sau psihice limitate sau de persoane care nu au nici o experiență sau cunoștințe despre aparat. NUMAI dacă acest lucru se face sub supravegherea unei persoane responsabile de siguranța lor sau au primit instrucțiuni cu privire la utilizarea în siguranță a dispozitivului și sunt conștienți de pericolele asociate utilizării acestuia. Copiii nu ar trebui să se joace cu dispozitivul. Curățarea și întreținerea dispozitivului nu trebuie efectuate de copii decât dacă au vârsta de peste 8 ani și sunt supravegheați.

7 – Nu lăsați aparatul nesupravegheat în timpul funcționării.

8 – Nu scufundați niciodată aparatul și cablul de alimentare în apă sau în alte lichide.

9 – Când dispozitivul nu este utilizat, acesta trebuie să fie întotdeauna deconectat de la priză.

10 – Atunci când trageți ștecherul din priză, nu trageți niciodată cablul de alimentare numai din priză.

11 – NU inserați OBIECTE METALICE în interiorul aparatului

12 – Trebuie să știți că anumite părți ale dispozitivului și carcasei în timpul lucrului se înfîrbântă foarte tare, deci fiți foarte atenți să nu le atingeți, puteți să vă frigeți -

numai mânerul dispozitivului este fabricat din materiale care nu se încălzesc. De aceea până nu se răcește, se recomandă să apucați doar de mâner.

- 13 – Utilizați aparatul numai pe o suprafață uscată și stabilă.
- 14 – Nu acoperiți niciodată dispozitivul în timpul funcționării sau până când nu se răcește complet.
- 15 – Amintiți-vă că elementele de încălzire ale aparatului necesită timp să se răcească complet.
- 16 – **Producătorul nu este răspunzător pentru daunele rezultate prin urma utilizării necorespunzătoare a dispozitivului.**

Pentru o siguranță sporită se recomandă ca instalația electrică să fie echipată cu o siguranță automată de curent rezidual cu puterea de pornire de 30 mA.

Atenție: Dacă cablul de alimentare sau ștecherul sunt deteriorate, acestea trebuie întotdeauna înlocuite sau reparate de o unitate specializată de reparații.

AVERTISMENTE

- 1 – Nu folosiți niciodată dispozitivul dacă este deteriorat sau nu funcționează așa cum trebuie.
- 2 – Nu folosiți niciodată dispozitivul dacă a căzut de la o anumită înălțime și prezintă semne vizibile de deteriorare.
- 3 – Nu vă folosiți de prelungitoare sau alte prize electrice care nu respectă standardele și reglementările puse în vigoare.
- 4 – Orice reparație, dezmembrare sau înlocuire a pieselor trebuie întotdeauna efectuată de o unitate specializată.
- 5 – Dacă dispozitivul sau elementele componente ale acestuia, cum ar fi întrerupătorul, ștecherul sau cablul sunt umede, înainte de utilizare trebuie uscate.
- 6 – Nu utilizați dispozitivul cu mâinile ude.
- 7 – Când există bănuiala cu privire la deteriorarea dispozitivului NICIODATĂ nu încercați să reparați singur aparatul.
- 8 – Nu utilizați aparatul în cadă, deasupra chiuvetei, în duș sau lângă un alt recipient cu apă sau lichid
- 9 – Nu spălați niciodată aparatul sub apă curentă sau să fie stropit cu apă.
- 10 – Nu puneți niciodată aparatul băgat în priză pe suprafață umedă.
- 11 – Înainte de a conecta dispozitivul la priză, verificați dacă parametrii de tensiune din priză corespund parametrilor dispozitivului de pe plăcuța cu datele tehnice.



AVERTISMENT! Nu utilizați acest echipament în apropierea căzilor de baie, dușurilor, piscinelor și a altor recipiente similare cu apă.

Când uscătorul de păr / dispozitivul este folosit în baie, scoateți ștecherul din priză după utilizare, deoarece apa din apropiere este un pericol chiar și atunci când uscătorul de păr este oprit.

Nu puneți niciodată aparatul băgat în priză pe suprafețe umede.

ATENȚIE: Dispozitivul are un sistem de protecție împotriva supraîncălzirii. Când orificiul de admisie a aerului este blocat sau înfundat iar temperatura crește în interiorul aparatului, dispozitivul se va opri automat. În această situație, opriți aparatul, deconectați-l de la priza și așteptați până se răcește. După pornirea din nou, dispozitivul ar trebui să funcționeze corect.

II. INFORMAȚII DE BAZĂ:

Fig.1

1. Carcasă
2. Mâner termic
3. Întrerupător de viteză
4. Comutatorul nivelului de putere
5. Ieșire pentru aer
6. Intrare aer
7. Cablu de alimentare
8. Conector de alimentare
9. Concentrator
10. Indicator de mod de operare
Roșu – aer fierbinte
Galben – aer cald
Albastru – aer rece
Alb – mod mixt

III. FUNCȚIONAREA DISPOZITIVULUI:

Înainte de prima utilizare:

- Scoateți folia protectoare și toate celelalte elemente de ambalare.
- Desfaceți și îndreptați cablul de alimentare.
- Dacă este necesar, instalați un concentrator sau difuzor.
- Filtrul uscătorului (intrarea de aer 6 – fig. 1) trebuie curățat și întreținut regulat pentru a evita deteriorările și a asigura un flux de aer bun. Înainte de a curăța filtrul, opriți uscătorul de păr și deconectați-l de la sursa de alimentare.
- Capacul filtrului de admisie a aerului este fixat cu magneți. Pentru a-l îndepărta, apucați ferm mânerul și trageți ușor capacul filtrului în jos.
- Nu spălați niciodată filtrul cu apă sau orice alt lichid.
- Curățați capacul filtrului și filtrul interior cu o cârpă uscată sau o perie moale.

Atenție: Fumul și mirosul pot fi emise în timpul primei utilizări, deoarece unele elemente în timpul producției pot fi ușor unse și ca urmare a elementelor se încălzesc. Acesta este un fenomen normal și ar trebui să dispară după ceva timp.

IV. UTILIZAREA

Utilizare - funcționare

Uscare

- Asigurați-vă că dispozitivul nu este umed și că nu stați pe un loc umed.
- Dacă este necesar, instalați capătul corespunzător al concentratorului sau difuzorului. (Figura 1).
- Conectați dispozitivul la priza corespunzătoare.
- Comutatorul (figura 1) poate fi setat la viteza de lucru corespunzătoare.
- Comutatorul (fig.1) poate fi setat la puterea de încălzire corespunzătoare.

Atenție: Se recomandă ca întrerupătorul de nivel al puterii să fie utilizat numai după ce uscătorul de aer a fost pornit.

Funcția de ionizare

- Funcția de ionizare nu trebuie să fie activată suplimentar. Funcționează întotdeauna când uscătorul funcționează.
- Feonul are o funcție de ionizare care împiedică uscarea excesivă a părului, statică sau deteriorarea acestuia. Ionii care rezultă din utilizarea acestei funcții determină faptul că părul devine mai fin, mai strălucitor și mai moale.

V. CURĂȚAREA ȘI ÎNTREȚINEREA

Atenție! Curățați dispozitivul numai când e rece!

Înainte de a curăța dispozitivul, deconectați-l întotdeauna de la sursa de alimentare - scoateți ștecherul din priză.

- Exteriorul carcasei poate fi curățat cu o cârpă moale și umedă. Nu folosiți chimicale agresive sau abrazive.
- Dacă o cantitate mare de murdărie, cum ar fi păr, se va strânge în partea din spate a carcasei, duceți dispozitivul la o unitate adecvată pentru a curăța dispozitivul.
- Nu utilizați substanțe chimice agresive, cum ar fi detergenți sau solvenți.
- După curățare, ștergeți dispozitivul până acesta va fi uscat.

VI. DATE TEHNICE

Model: LAFSUS47461

Tensiunea nominală: AC 220-240 V 50/60 Hz

Putere: 1800 W

Viteza de rotație: 110 00 RPM



Symbol przekreślonego kosza na śmieci umieszczany na sprzęcie, opakowaniu lub dokumentach do niego dołączonych oznacza, że produktu nie wolno wyrzucać łącznie z innymi odpadami. Zużyty sprzęt może zawierać substancje posiadające właściwości trujące i rakotwórcze, niebezpieczne dla zdrowia i życia ludzi, ponadto zatruwające glebę oraz wody gruntowe. Obowiązkiem użytkownika jest przekazanie zużytego sprzętu do wyznaczonego punktu zbiórki w celu właściwego jego przetworzenia. Więcej informacji na temat punktów utylizacji urządzeń można uzyskać od władz lokalnych, firm utylizacyjnych oraz w miejscu zakupu tego produktu. Gospodarstwo domowe spełnia ważną rolę w przyczynianiu się do ponownego użycia i odzysku surowców wtórnych, w tym recyklingu, zużytego sprzętu. Na tym etapie kształtuje się postawy, które wpływają na zachowanie wspólnego dobra jakim jest czyste środowisko naturalne.

The symbol of a crossed-out wheeled bin placed on electronic or electrical equipment, its packaging or accompanying documents means that the product may not be thrown out together with other waste. Used equipment may contain substances with toxic and carcinogenic properties, hazardous to human health and life, and poisoning the soil and groundwater. It is the user's responsibility to hand over the used equipment to a designated collection point for its proper processing. For more information on recycling of electronic and electrical equipment, please contact your local authorities, waste disposal services and the place where you purchased this product.

The household plays an important role in contributing to the reuse and recovery of secondary raw materials, including recycling, waste equipment. At this stage, attitudes are formed that affect the preservation of the common good, which is a clean natural environment.

A berendezésen, a csomagoláson vagy a mellékelt dokumentumokon található áthúzott kuka jel azt jelzi, hogy a terméket nem szabad más hulladékkal együtt ártalmatlanítani. A hulladék mérgező és rákkeltő tulajdonságokkal rendelkező, emberi egészségre és életre veszélyes, továbbá a talajt és a talajvizet szennyező anyagokat tartalmazhatnak. A felhasználó kötelessége leadni a kijelölt gyűjtőhelyen a leselejtezett berendezést megfelelő kezelés céljából. A berendezések ártalmatlanítási pontjairól kapcsolatos további információkért forduljon a helyi hatóságokhoz, a hulladékkezelő vállalatokhoz vagy ahhoz a helyhez, ahol a terméket vásárolta.

A háztartás fontos szerepet játszik a másodlagos nyersanyagok – többek között az újrafeldolgozás, a hulladékkezelő berendezések – újrafelhasználásához és hasznosításához való hozzájárulásban. Ebben a szakaszban olyan attitűdök alakulnak ki, amelyek befolyásolják a közjó megőrzését, amely tisztá természeti környezetet.

Symbol přeškrtnutého odpadkového koše umístěného na zařízení, obalu nebo průvodních dokumentech znamená, že výrobek nesmí být vyhozen spolu s jiným odpadem. Použité zařízení může obsahovat látky s toxickými a karcinogenními vlastnostmi, nebezpečné pro lidské zdraví a život, včetně znečištění půdy a podzemních vod. Uživatel je zodpovědný za předání odpadního zařízení na jeho řádné zpracování na určené sběrné místo. Blíže informace o místě likvidace zařízení získáte na místním úřadě, v recyklačních společnostech nebo v místě, kde jste tento výrobek zakoupili. Domácnost hraje důležitou roli v přispívání k opětovnému použití a využití druhotných surovin, včetně recyklace, odpadních zařízení. V této fázi se vytvářejí postoje, které ovlivňují zachování společného dobra, kterým je čisté přírodní prostředí.

Symbol přečiarknutého smetného koša umiestneného na zariadení, obale alebo sprievodných dokumentoch znamená, že výrobok nesmie byť vyhodený spolu s iným odpadom. Použité zariadenie môže obsahovať látky s toxickými a karcinogénnymi vlastnosťami, nebezpečné pre ľudské zdravie a život, vrátane znečistenia pôdy a podzemných vôd. Užívateľ je zodpovedný za odovzdanie odpadového zariadenia na jeho riadne spracovanie na určené zberné miesto. Blíže informácie o mieste likvidácie zariadenia získate na miestnom úrade, v recyklačných spoločnostiach alebo v mieste, kde ste tento výrobok kúpili.

Domácnosť zohráva dôležitú úlohu pri prispievaní k opätovnému použitiu a zhodnocovaniu druhotných surovín vrátane recyklácie, odpadových zariadení. V tomto štádiu sa vytvárajú postoje, ktoré ovplyvňujú zachovanie spoločného dobra, ktorým je čisté prírodné prostredie.

Знак перечеркнутого мусорного контейнера на изделии, упаковке или документации, приложенных к нему, означает, что изделие нельзя выбросить в общий контейнер для мусора. Использованное изделие может содержать вещества, обладающие ядовитыми и канцерогенными свойствами, опасные для здоровья и жизни людей, к тому же отравляющие почву и грунтовые воды. Обязанностью пользователя является отправка изделий, срок службы которых истек, в соответствующий пункт утилизации. Подробную информацию о пунктах утилизации изделий можно получить в местных органах, утилизирующих компании, а также в месте покупки изделия.

Домашнее хозяйство играет важную роль в содействии повторному использованию и восстановлению вторичного сырья, включая переработку, отходы оборудования. На этом этапе формируются установки, влияющие на сохранение общего блага, которым является чистая природная среда.

Perbrauktos šiuksliadėžės simbolis ant įrangos, pakuočių ar lydymųjų dokumentų reiškia, kad gaminio negalima išmesti kartu su kitomis atliekomis. Naudojote įrangoje gali būti medžiagų, turinčių toksiškų ir kancerogeninių savybių, pavojingų žmonijai sveikatai ir gyvybei bei nuodijančių dirvožemį ir požeminį vandenį. Naudojotas yra atsakingas už įrangos atliekų perdavimą tam skirtam surinkimo punktu, tinkamam atliekų apdorojimui. Norėdami gauti daugiau informacijos apie prietaisų perdirimą, kreipkitės į vietos valdžios institucijas, atliekų šalinimo tarnybą ir vietą, kurioje įsigijote šį gaminį. Namų ūkis atlieka svarbų vaidmenį prisidedant prie antrinių žaliavų, įskaitant perdirimą, atliekų įrangą, pakartotinai naudojimo ir naudojimo. Šiame etape formuojasi nuostatos, turinčios įtakos bendrojo gėrio, kuris yra švari gamtinė aplinka, išsaugojimui.



SERWIS KONTAKT:
serwis@megabajt.com.pl

L A F E

Producent:

Megabajt Sp. z o.o., ul. Rydygiera 8, 01-793 Warszawa